



STANDARDSPEZIFIKATIONEN

Leistung

Arbeitshöhe (Innen-/Außenbereich)	9,77 m / 8,4 m
Plattformhöhe - ausgefahren (Innen-/Außenbereich)	7,77 m / 6,4 m
Plattformtragfähigkeit - Innenbereich	230 kg
Plattformtragfähigkeit - Außenbereich	125 kg
Personenanzahl	2 Innen / 1 Außen
Tragfähigkeit des optionalen Plattformausschubs	120 kg
Hebe-/Senkzeit (ohne Last)	33 / 36 Sekunden
Hebe-/Senkzeit (Nennlast)	39 / 29 Sekunden
Maximale Fahrhöhe	Voll ausgefahren (Innenbereich)
Maschinengewicht *	1.996 kg
Maximaler Bodenaufgedruck	7,52 kg/cm ²
Fahrgeschwindigkeit - eingefahren	4,8 km/h
Fahrgeschwindigkeit - ausgefahren	0,8 km/h
Steigfähigkeit	25% (14°)
Wenderadius - innen	Null
Wenderadius - außen	2,09 m
Max. Neigung (seitlich)	1,5°
Max. Neigung (vorn und hinten)	3,5°

* Durch bestimmte Optionen oder länderspezifische Normen können sich das Gewicht und/oder die Abmessungen erhöhen.

WICHTIGE TECHNISCHE DATEN:

Plattformhöhe

Innenbereich: 7,77 m
Außenbereich: 6,4 m

Personenanzahl

Innenbereich: 2
Außenbereich: 1

Plattformtragfähigkeit

Innenbereich: 230 kg
Außenbereich: 125 kg

Fahrgeschwindigkeit, eingefahren

4,8 km/h

WICHTIGE MERKMALE

- Das schmale Chassis ermöglicht es durch die meisten Standardtüren und engen Gänge fahren zu können.
- Arbeiten in sensiblen Bereichen mit dem optionalen CleanGuard Leckage-Eindämmungssystem.
- Senken Sie die Betriebskosten zunächst mit dem DC-Elektroantrieb und dann durch integrierte Bestandteile mit reduzierten Hydraulikschläuchen und Hydraulikarmaturen auf der gesamten Maschine. Das bedeutet eine Erhöhte Betriebszeit sowie weniger Leckagen und Serviceeinsätze.
- Ein USB-Ladegerät und Telefonhalter gehören wie viele andere Gemeinsamkeiten innerhalb der JLG®-Scheren Baureihe zum Standard, die die Erfahrung des Bedieners auch im Servicebereich verbessern.

ZUBEHÖR & OPTIONEN

- Abklappbares Geländer "Quick-Fold" mit Sicherheitskontakt
- Antriebsmotorabdeckung
- Arbeitsbeleuchtung
- 6V- 220A/hr Nassbatterien
- CleanGuard Leckageschutz
- SkySense Stufe 1
- Bewegungswarnsignal
- Absenkwarnsignal
- Plattenträger
- Außenliegende Rohrgestelle
- Innenliegende Rohrgestelle
- Workstation
- Rückfahralarm (weißes Rauschen)
- Elektrikerpaket*
- Gelbe Rundumleuchte (zweifach)
- Stecker und Steckdosen
- Antivandalismuspaket
- Multifunktionsanzeige (Boden)

* Umfasst Workstation ohne 12-V-Ausgang, Rohrgestelle, Schraubstock und Kabelspulenbaum.

Leistung

Antriebsmotoren	24V Gleichstrom
Hydraulic Pump Motor	24V Gleichstrom / 3 KW
Batterien	AGM 4 x 6V 213 A/hr
Akkuladegerät (120/240 V – 50/60 Hz)	Automatisches 27-A

Bereifung

Vollgummi, abriebfrei	406 x 127 mm
-----------------------	--------------

Bremsen

Lamellenreibungsbremsen

Hydraulikanlage

Kapazität	18 l
-----------	------

STANDARDMERKMALE

- 0,86-m-Plattformausschub
- Abklappbares Geländer
- Schwingtür
- Abnehmbares Bedienpult
- Anschlüssen für das Sicherheitsgeschirr
- Vollproportionale Joystick-Steuerung für den Antrieb mit daumenbetätigtem Lenkschalter
- Proportionaler Hub-/ Senkgeschwindigkeitsregler
- Joystick-Totmannschalter der Fahr- und Hubfunktionen
- USB Ladeanschluss und Mobilphonehalter
- Deck aus rutschfestem Stahl
- 4 x 6V 213 A/hr AGM-Batterien
- Programmierbare persönliche Einstellungen
- Eigendiagnosefähiges Bordsystem
- Seitliche Schwenkfächer für Komponenten und Batterien
- Automatisches 27-A-Batterieladegerät
- Batterieladegerät (DELTA-Q, 650 W, CAN)
- 2 Elektrische Front-Antriebsmotoren für das Fahren und Lenken
- Automatische Doppelradbremsen
- Notbremseentriegelung
- Aktives Locheinfahrerschutzsystem
- Anschluss für Diagnoseanalysegeräte
- Wechselstromleitung zur Plattform
- Batterieladestandsanzeige
- Betriebsstundenzähler
- Schmiermittelfreie Scherenarmbolzen
- Seilzug für manuelles Absenken
- Hupe
- Abnehmbare Leiter
- Verladeösen
- Fettfreie Achsschenkelverbindungen
- Variable Neigungsanzeige (seitlich)
- Neigungsalarm und Warnleuchte
- Befestigungsösen
- Gabelstaplertaschen
- Rundumlicht/ Stroboskoplicht
- Clearsky SMARTFLEET Telematik kompatibel. Über Online-Express buchbar

ABMESSUNGEN

Alle Abmessungen sind Richtwerte

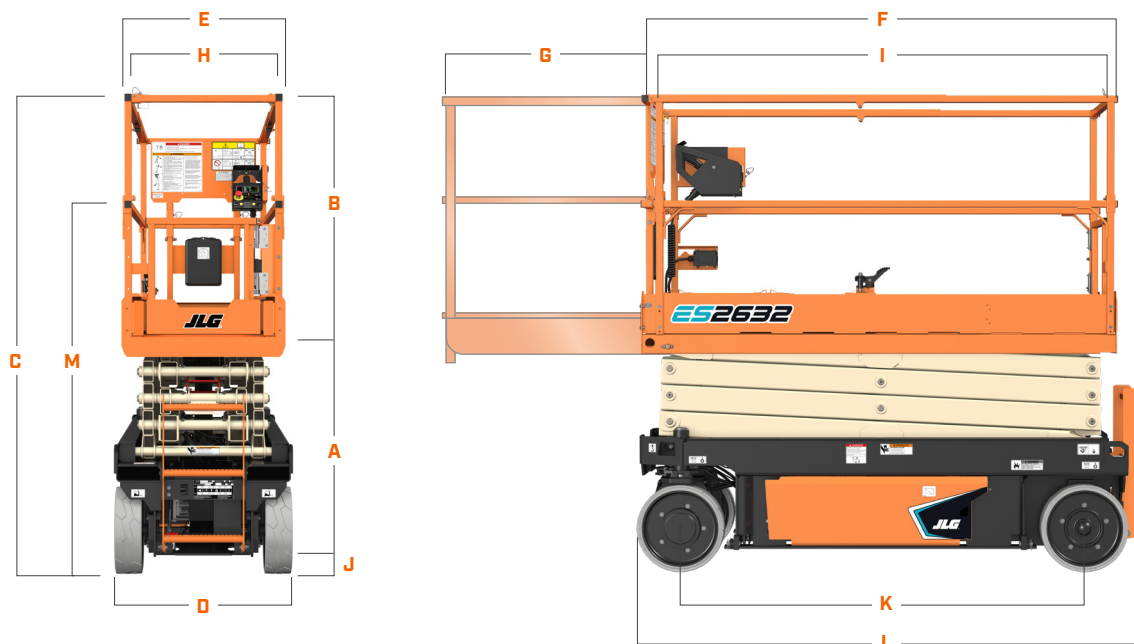

A. Plattformhöhe - Eingefahren	1.10 m	H. Plattformbreite, intern	0.64 m
B. Plattform - Geländerhöhe	1.10 m	I. Plattformlänge, intern	2.10 m
C. Maschinenhöhe	2.22 m	J. Bodenfreiheit	98 mm
D. Maschinengesamtbreite	0.81 m	K. Radstand	1.88 m
E. Plattformbreite, extern	0.77 m	L. Maschinengesamtlänge	2.40 m **
F. Plattformlänge, extern	2.30 m	M. Maschinenhöhe (Geländer abgeklappt)	1.77 m *
G. Plattformausschub	0.86 m		

* Abklappbares Geländer serienmäßig in CE-Spezifikation.
** Inklusive Einstiegleiter

WICHTIG

JLG betreibt kontinuierlich Forschung und Produktentwicklungen und behält sich Änderungen ohne vorherige Ankündigung vor. Alle Daten in diesem Dokument sind unverbindlich. Bestimmte Optionen oder länderspezifische Normen erhöhen das angegebene Gewicht. Die technischen Daten können zur Erfüllung länderspezifischer Normen oder durch Hinzufügen von optionalem Zubehör abweichen.

Aufgrund von ständigen Produktverbesserungen behält sich JLG Industries das Recht vor, Änderungen der technischen Daten und/oder der Ausrüstung ohne vorherige Ankündigung vorzunehmen.