

Modell R1932

SCHERENARBEITSBÜHNEN



WIRTSCHAFTLICHER

- Geringere Gesamtbetriebskosten.

MEHR PRODUKTIVITÄT

- Steigern Sie die Effizienz mithilfe optionaler AGM-Batterien.
- Verbesserte Betriebszeit.

MEHR SICHERHEIT

- Erreichen Sie noch mehr Stellen dank der kompakten Abmessungen und der präzisen Positionierung bei Hub- und Fahrfunktionen.

INTELLIGENTES DESIGN

- Verbesserter, zuverlässiger und aktiver Locheinfahrerschutz.
- Weit öffnende Stahltüren für einfachen Zugang zu Komponenten und Batterien.
- Widerstandsfähige Komponenten wie Plattform und Werkzeugablagen komplett aus Stahl.

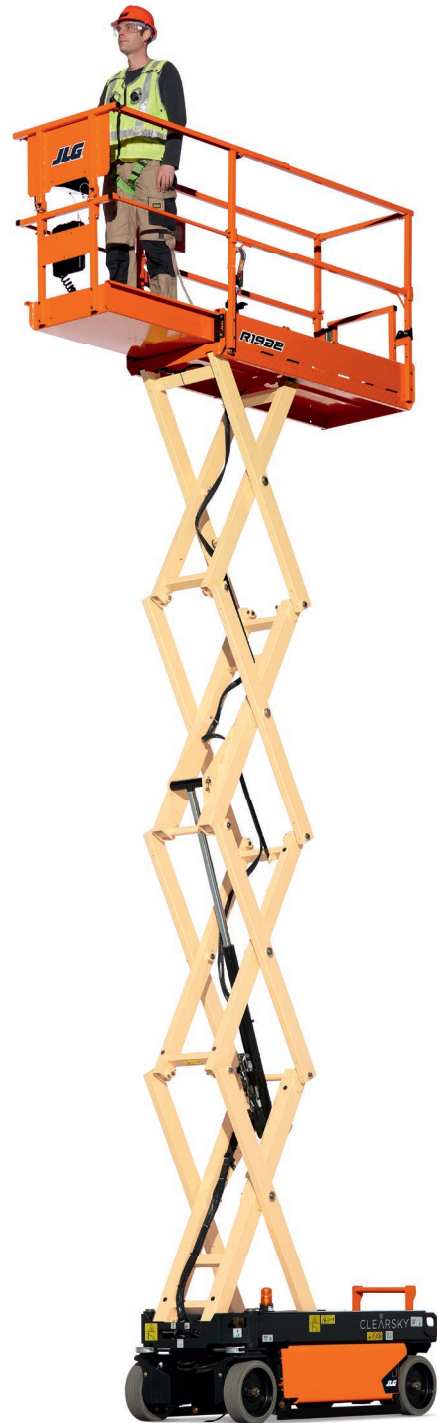

Standardmerkmale

- 0,86-m-Plattformausschub
- Abklappbares Geländer
- Selbstschließende Schwingtür
- Abnehmbares Plattform-Bedienpult
- Anschlüssen für das Sicherheitsgeschirr
- Vollproportionale Joystick-Steuerung für den Antrieb mit Daumensteuerung
- Proportionaler Hub-/ Senkgeschwindigkeitsregler
- Joystick-Bedienung der Fahr- und Hubfunktionen
- Nulllastüberwachungssystem
- 4 x 6-V-220-A/h Tiefzyklusbatterien
- Automatische Traktionskontrolle
- Programmierbare „persönliche“ Einstellungen
- Eigendiagnosefähiges Bordsystem
- Ausschwenkbare Batterie-/ Elektrofachtüren aus Stahl
- Automatisches 27-A-Batterieladegerät
- Hydraulische Vorderradantriebsmotoren
- Automatische Doppelradbremsen (an den Hinterrädern)
- Notbremsentriegelung
- Aktives Locheinfahrerschutzsystem
- Vorbereitung für Stromanschluß in der Plattform
- Ladezustandsanzeige
- Variable Neigungsanzeige
- Betriebsstundenzähler
- Wartungsfreie Scherenarmbuchsen
- Absenksicherung für Wartungsarbeiten
- Manuelles Absenken
- Hupe
- Abriebfeste Vollgummireifen (323 x 100)
- Hebe- und Zurrösen
- Neigungsalarm und Warnleuchte
- Gabelstaplertaschen

Standardspezifikationen

- | | |
|------------------------------------|---------------------------|
| • Antrieb (Nennwert) | Hydraulisch |
| • Batterien | 4 x 6 V 220 Ah |
| • Ladegerät (120/240 V – 50/60 Hz) | 24 V bei 27 A automatisch |
| • Pumpenmotor | 4,5 kW |
| • Hydraulikölbehälter | 18 l |
| • Hydraulikölpumpe | Zahnradpumpe |
| • Reifen (Vollgummi, abriebfest) | 323 x 100 mm |
| • Bremsen | Hydraulisch |

Zubehör und Optionen

- Mobile Kontrolleinheit *
- Wartungsfreie 220-A/h-AGM-Batterien ersetzen Standard
- Bewegungswarnsignal
- Rohrträger
- Gelbe Rundumleuchte
- Antivandalismuspaket
- Multi-Display-Anzeige (MDI)
- ClearSky Locate
- ClearSky CAN
- Antriebsmotorabdeckung
- Griffe für reibungsloses Ausfahren
- Synthetisches biologisch abbaubares Hydrauliköl
- Hydrauliköl (Mobil 424)
- Plattenträger
- SkySense Stufe 1
- Bediener Zugangskontrolle

* Ausstehende CE Zertifizierung

Modell R1932

SCHERENARBEITSBÜHNEN

Technische Daten

• Maximale Arbeitshöhe	7,80 m
• Maximale Plattformhöhe – ausgefahren	5,80 m
A. Durchfahrtshöhe	2,02 m
B. Plattformhöhe – eingefahren	0,98 m
C. Plattform – Geländerhöhe	1,15 m
D. Durchfahrtshöhe (Geländer heruntergeklappt)	1,76 m
E. Plattformgröße innen (B x L)	0,65 m x 1,57 m
F. Plattformausschub	0,86 m
G. Gesamtbreite	0,81 m
H. Gesamtlänge **	1,74 m
I. Radstand	1,35 m
J. Bodenfreiheit (Mitte der Maschine)	7 cm
• Plattformtragfähigkeit – Innenbereich	👤 /230 kg
• Plattformtragfähigkeit – Außenbereich	👤 /230 kg
• Tragfähigkeit des Plattformausschubs	120 kg
• Hebe-/Senkzeit (ohne Last)	24/29 sec.
• Maximale Fahrhöhe	5,80 m
• Maschinengewicht *	1.565 kg
• Maximaler Bodenaufgedruck	8 kg/cm ²
• Fahrgeschwindigkeit – eingefahren	3,22 km/h
• Fahrgeschwindigkeit – ausgefahren	0,80 km/h
• Steigfähigkeit	25%
• Wenderadius – innen	0,0 m
• Wenderadius – außen	1,69 m



* Durch bestimmte Optionen oder länderspezifische Standards können sich das Gewicht und/oder die Abmessungen erhöhen.

** Einschließlich Leiter, ohne Leiter: 1,66 m

Abmessungen

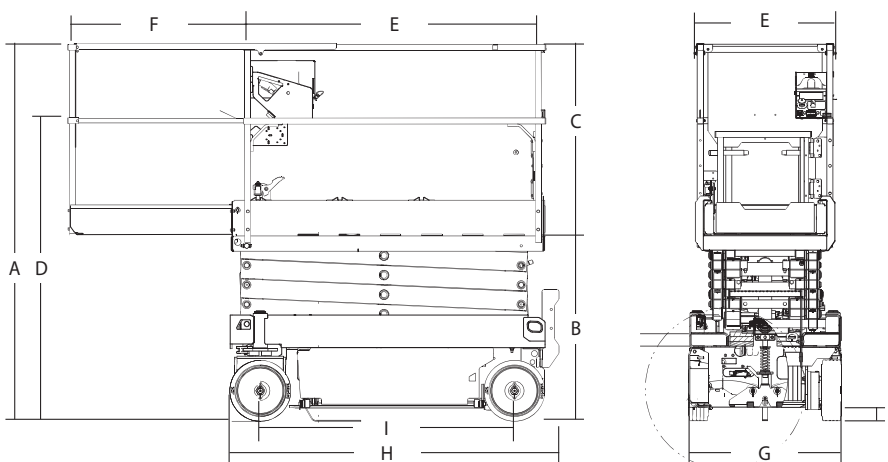

WICHTIG

JLG betreibt kontinuierlich Forschung und Produktentwicklung und behält sich Änderungen ohne vorherige Ankündigung vor. Alle Daten in diesem Dokument sind unverbindlich. Bestimmte Optionen oder länderspezifische Normen erhöhen das angegebene Gewicht. Die technischen Daten können zur Erfüllung länderspezifischer Normen oder durch Hinzufügen von optionalem Zubehör abweichen.

Aufgrund ständiger Produktverbesserungen behält sich JLG Industries das Recht vor, Änderungen der technischen Daten und/oder der Ausrüstung ohne vorherige Ankündigung vorzunehmen.

JLG®

JLG Deutschland GmbH

Max-Planck-Straße 21
27721 Ritterhude/Ihlpohl (Bei Bremen)
Deutschland
Tel.: +49 (0) 421 693 500
www.jlg.com

**Eine Tochtergesellschaft der
Oshkosh Corporation**