

DIECI



HERCULES

100.10 | 130.10 | 190.10 | 210.10 | 230.10



dieci.com

LEISTUNGEN

Maschinenmodell	HERCULES 100.10	HERCULES 130.10	HERCULES 190.10	HERCULES 210.10	HERCULES 230.10
Maximale Tragkraft	10000 kg (22046 lb)	13000 kg (28660 lb)	19000 kg (41888 lb)	21000 kg (46297 lb)	23000 kg (50706 lb)
Maximale Hubhöhe	9,5 m (31,2 ft)	9,5 m (31,2 ft)	10,2 m (33,5 ft)	10,2 m (33,5 ft)	10,15 m (33,3 ft)
Maximaler horizontaler Ausschub	5,1 m (16,7 ft)	5,1 m (16,7 ft)	5,15 m (16,9 ft)	5,15 m (16,9 ft)	5,11 m (16,8 ft)
Schwenkwinkel der Gabeln	144 °	144 °	120 °	120 °	113 °
Ausbrechkraft	9700 daN (21806 lbf)	9700 daN (21806 lbf)	16200 daN (36419 lbf)	18900 daN (42489 lbf)	18900 daN (42489 lbf)
Zugkraft	11000 daN (24729 lbf)	11000 daN (24729 lbf)	19500 daN (43838 lbf)	19500 daN (43838 lbf)	19500 daN (43838 lbf)
Max. zulässige Steigung	36 %	36 %	36,5 %	36,5 %	35 %
Leergewicht	16000 kg (35274 lb)	18000 kg (39683 lb)	24500 kg (54013 lb)	27500 kg (60627 lb)	29000 kg (63934 lb)
Höchstgeschwindigkeit (auf Reifen mit dem maximal zulässigen Durchmesser bezogen)	34 km/h (21,1 mph)	34 km/h (21,1 mph)	23 km/h (14,3 mph)	23 km/h (14,3 mph)	22 km/h (13,7 mph)

AUSLEGER

Maschinenmodell	HERCULES 100.10	HERCULES 130.10	HERCULES 190.10	HERCULES 210.10	HERCULES 230.10
Heben	16,5 s	20 s	20 s	25,2 s	28,6 s
Senken	13,2 s	13 s	20,5 s	23,5 s	24,1 s
Ausfahren	13,2 s	13 s	20,1 s	20,1 s	20,1 s
Einfahren	8,3 s	15 s	9,8 s	9,8 s	9,8 s
Kippen nach vorn	5,3 s	6,5 s	5,6 s	8,1 s	15,3 s
Kippen nach hinten	4 s	5 s	4,3 s	5,3 s	10,5 s

MOTOR

Maschinenmodell	HERCULES 100.10	HERCULES 130.10	HERCULES 190.10	HERCULES 210.10	HERCULES 230.10
Marke	FPT	FPT	FPT	FPT	FPT
Nennleistung	125 kW (168 PS)	125 kW (168 PS)	125 kW (168 PS)	125 kW (168 PS)	125 kW (168 PS)
@U/min	2200 U/min	2200 U/min	2200 U/min	2200 U/min	2200 U/min
Höchstleistung	128 kW (172 PS)	128 kW (172 PS)	128 kW (172 PS)	128 kW (172 PS)	128 kW (172 PS)
@U/min	1900 U/min	1900 U/min	1900 U/min	1900 U/min	1900 U/min
Betrieb	4-Takt	4-Takt	4-Takt	4-Takt	4-Takt
Einspritzung	Elektronisch, Common-Rail	Elektronisch, Common-Rail	Elektronisch, Common-Rail	Elektronisch, Common-Rail	Elektronisch, Common-Rail
Anzahl und Anordnung der Zylinder	4, vertikal in Reihe	4, vertikal in Reihe	4, vertikal in Reihe	4, vertikal in Reihe	4, vertikal in Reihe
Hubraum	4485 cm ³ (274 in ³)	4485 cm ³ (274 in ³)	4485 cm ³ (274 in ³)	4485 cm ³ (274 in ³)	4485 cm ³ (274 in ³)
Verbrauch	212 g/kWh (348,74 lb/Hp h)	212 g/kWh (348,74 lb/Hp h)	212 g/kWh (348,74 lb/Hp h)	212 g/kWh (348,74 lb/Hp h)	212 g/kWh (348,74 lb/Hp h)
@U/min	2200 U/min	2200 U/min	2200 U/min	2200 U/min	2200 U/min
Abgasnormen	Stage V	Stage V	Stage V	Stage V	Stage V
Abgasbehandlung	DOC+SCRoF (mit AdBlue)	DOC+SCRoF (mit AdBlue)	DOC+SCRoF (mit AdBlue)	DOC+SCRoF (mit AdBlue)	DOC+SCRoF (mit AdBlue)
Kühlsystem	Flüssigkühlung	Flüssigkühlung	Flüssigkühlung	Flüssigkühlung	Flüssigkühlung
Ansaugung	Turbolader 16 Ventile, mit Nachkühler	Turbolader 16 Ventile, mit Nachkühler	Turbolader 16 Ventile, mit Nachkühler	Turbolader 16 Ventile, mit Nachkühler	Turbolader 16 Ventile, mit Nachkühler

DIFFERENTIALACHSEN

Maschinenmodell	HERCULES 100.10	HERCULES 130.10	HERCULES 190.10	HERCULES 210.10	HERCULES 230.10
Achsentypen	2 Lenkräder, mit 4 Planetengetrieben	2 Lenkräder, mit 4 Planetengetrieben	2 Lenkräder, mit 4 Planetengetrieben	2 Lenkräder, mit 4 Planetengetrieben	2 Lenkräder, mit 4 Planetengetrieben
Lenkungsarten	4 Räder/ Hundegang / 2 Räder	4 Räder/ Hundegang / 2 Räder	4 Räder/ Hundegang / 2 Räder	4 Räder/ Hundegang / 2 Räder	4 Räder/ Hundegang / 2 Räder
Vorderachse	Niveaueausgleich (8° + 8°) von Kabine und Selbstsperrdifferential 45 %	Niveaueausgleich (8° + 8°) von Kabine und Selbstsperrdifferential 45 %	Niveaueausgleich (8° + 8°) von Kabine	Niveaueausgleich (8° + 8°) von Kabine	Niveaueausgleich (6° + 6°) von Kabine
Hinterachse	Pendelnd	Pendelnd	Pendelnd	Pendelnd	Pendelnd
Betriebsbremse	Im Ölbad mit Servobremse an Vorder- und Hinterachse mit Doppelhydraulikanlage	Im Ölbad mit Servobremse an Vorder- und Hinterachse mit Doppelhydraulikanlage	Im Ölbad mit Servobremse an Vorder- und Hinterachse mit Doppelhydraulikanlage	Im Ölbad mit Servobremse an Vorder- und Hinterachse mit Doppelhydraulikanlage	Im Ölbad mit Servobremse an Vorder- und Hinterachse mit Doppelhydraulikanlage
Feststellbremse	Federspeicherbremse mit elektrischer Steuerung	Federspeicherbremse mit elektrischer Steuerung	Federspeicherbremse mit elektronischer Steuerung	Federspeicherbremse mit elektronischer Steuerung	Federspeicherbremse mit elektronischer Steuerung

HYDRAULIKANLAGE

Maschinenmodell	HERCULES 100.10	HERCULES 130.10	HERCULES 190.10	HERCULES 210.10	HERCULES 230.10
Typ Hydraulikpumpe	„Load Sensing“ Verstellpumpe für Auslegerbewegungen. Zahnradpumpe für Hydrolenkung und Kühllüfter	„Load Sensing“ Verstellpumpe für Auslegerbewegungen. Zahnradpumpe für Hydrolenkung und Kühllüfter	„Load Sensing“ Verstellpumpe für Auslegerbewegungen und Hydrolenkung. Zahnradpumpe zur Betätigung der Zusatzfunktionen	„Load Sensing“ Verstellpumpe für Auslegerbewegungen und Hydrolenkung. Zahnradpumpe zur Betätigung der Zusatzfunktionen	„Load Sensing“ Verstellpumpe für Auslegerbewegungen und Hydrolenkung. Zahnradpumpe zur Betätigung der Zusatzfunktionen
Förderleistung Hydraulikpumpe	160 l/min (42,3 gal/min)	160 l/min (42,3 gal/min)	225 l/min (59,4 gal/min)	225 l/min (59,4 gal/min)	225 l/min (59,4 gal/min)
Max. Betriebsdruck	31 MPa (4496 psi)	31 MPa (4496 psi)	35 MPa (5076 psi)	35 MPa (5076 psi)	35 MPa (5076 psi)
Bedienung Steuerventil	Proportionaler Joystick 4in1	Proportionaler Joystick 4in1	Proportionaler Joystick 4in1	Proportionaler Joystick 4in1	Proportionaler Joystick 4in1 mit FNR

FÜLLMENGEN

Maschinenmodell	HERCULES 100.10	HERCULES 130.10	HERCULES 190.10	HERCULES 210.10	HERCULES 230.10
Hydraulische Anlage (insgesamt)	246 l (64,99 gal)	298 l (78,72 gal)	330 l (87,18 gal)	347 l (91,67 gal)	360 l (95,10 gal)
KRAFTSTOFFBEHÄLTER	207 l (54,68 gal)	207 l (54,68 gal)	207 l (54,68 gal)	207 l (54,68 gal)	207 l (54,68 gal)
AdBlue-Tank	34 l (8,98 gal)	34 l (8,98 gal)	34 l (8,98 gal)	34 l (8,98 gal)	34 l (8,98 gal)

GETRIEBE

Maschinenmodell	HERCULES 100.10	HERCULES 130.10	HERCULES 190.10	HERCULES 210.10	HERCULES 230.10
Antrieb	Hydrostatischer Antrieb mit Verstellpumpe	Hydrostatischer Antrieb mit Verstellpumpe	Hydrostatischer Antrieb mit Verstellpumpe	Hydrostatischer Antrieb mit Verstellpumpe	Hydrostatischer Antrieb mit Verstellpumpe
UMKEHRUNG	Elektrohydraulisch	Elektrohydraulisch	Elektrohydraulisch	Elektrohydraulisch	Elektrohydraulisch
Inching	Elektronisches Pedal für genaue Fahrbewegung	Elektronisches Pedal für genaue Fahrbewegung	Elektronisches Pedal für genaue Fahrbewegung	Elektronisches Pedal für genaue Fahrbewegung	Elektronisches Pedal für genaue Fahrbewegung

BEREIFUNG

Maschinenmodell	HERCULES 100.10	HERCULES 130.10	HERCULES 190.10	HERCULES 210.10	HERCULES 230.10
Standardbereifung	17,5x25"	17,5x25"	16.00 - 25"	18.00 - 25"	18,00R25"

ABMESSUNGEN

Maschinenmodell	HERCULES 100.10	HERCULES 130.10	HERCULES 190.10	HERCULES 210.10	HERCULES 230.10
A	490 mm (19,3 in)	490 mm (19,3 in)	530 mm (20,9 in)	530 mm (20,9 in)	470 mm (18,5 in)
B	1270 mm (50,0 in)	1270 mm (50,0 in)	1320 mm (52,0 in)	1320 mm (52,0 in)	1320 mm (52,0 in)
C	3300 mm (129,9 in)	3300 mm (129,9 in)	3850 mm (151,6 in)	3850 mm (151,6 in)	3850 mm (151,6 in)
D	1480 mm (58,3 in)	1480 mm (58,3 in)	1630 mm (64,2 in)	1630 mm (64,2 in)	1630 mm (64,2 in)
G	6050 mm (238,2 in)	6050 mm (238,2 in)	6800 mm (267,7 in)	6800 mm (267,7 in)	6800 mm (267,7 in)
H	2890 mm (113,8 in)	2890 mm (113,8 in)	2930 mm (115,4 in)	2930 mm (115,4 in)	2980 mm (117,3 in)
I	980 mm (38,6 in)	980 mm (38,6 in)	980 mm (38,6 in)	980 mm (38,6 in)	980 mm (38,6 in)
L	1975 mm (77,8 in)	1975 mm (77,8 in)	2015 mm (79,3 in)	2045 mm (80,5 in)	2180 mm (85,8 in)
M	2420 mm (95,3 in)	2420 mm (95,3 in)	2550 mm (100,4 in)	2550 mm (100,4 in)	2700 mm (106,3 in)
P	1070 mm (42,1 in)	1070 mm (42,1 in)	3530 mm (139,0 in)	3530 mm (139,0 in)	3530 mm (139,0 in)
Q	3950 mm (155,5 in)	3950 mm (155,5 in)	6500 mm (255,9 in)	6500 mm (255,9 in)	6530 mm (257,1 in)
R	4180 mm (164,6 in)	4180 mm (164,6 in)	6500 mm (255,9 in)	6750 mm (265,7 in)	6750 mm (265,7 in)
T	134 mm (5,3 in)	134 mm (5,3 in)	181 mm (7,1 in)	181 mm (7,1 in)	181 mm (7,1 in)

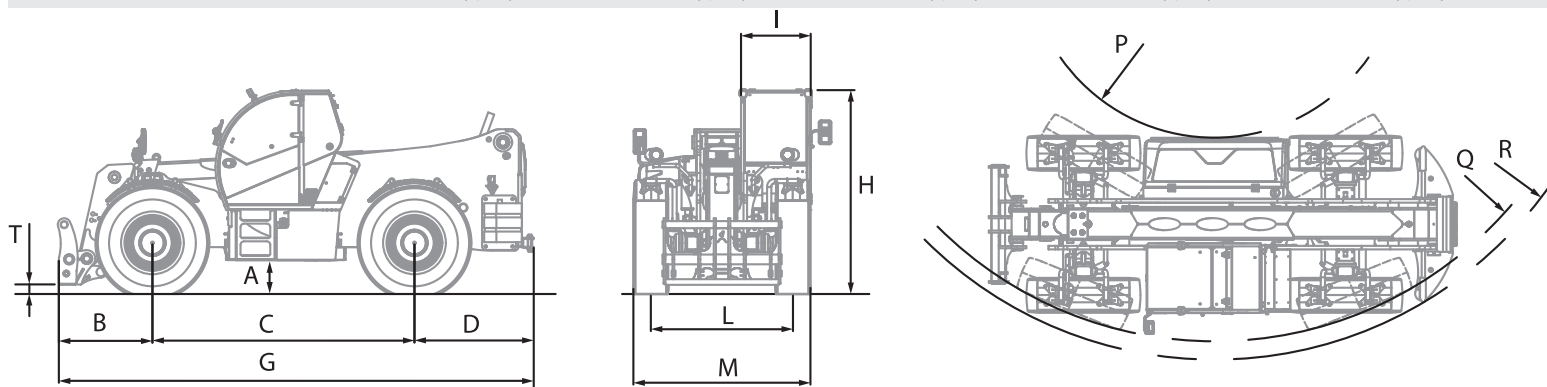

MAX 10,0 t

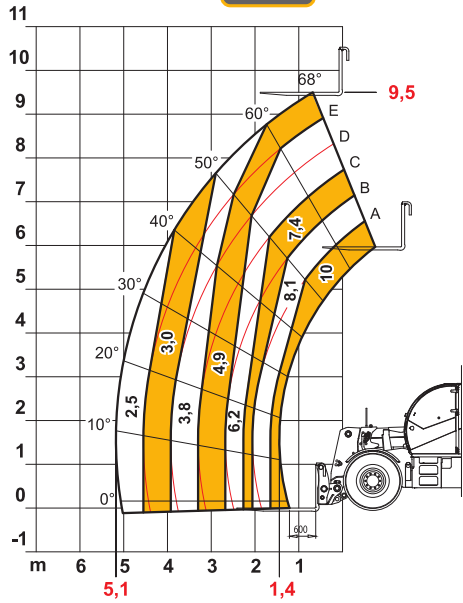

AXBI537



EN1459

100.10

MAX 13000 kg

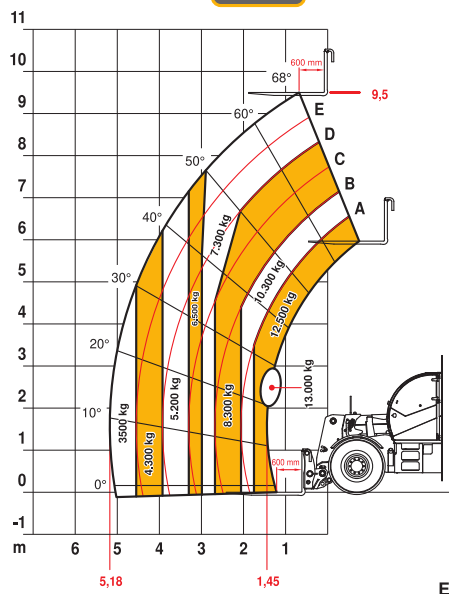

DOCDI0001354



EN1459 (B)

130.10

MAX 19,0 t

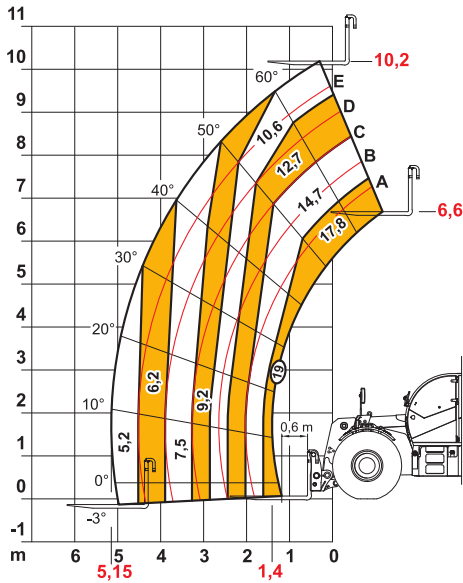

DOCDI0000197



EN1459

190.10

MAX 21,0 t

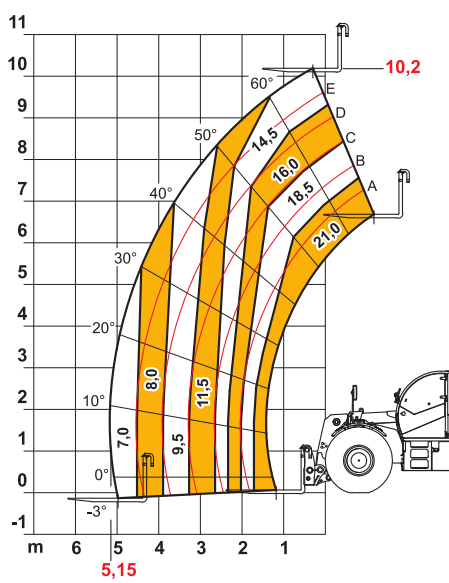

AXBI452



EN1459

210.10

MAX 23000 kg / 50706 lb

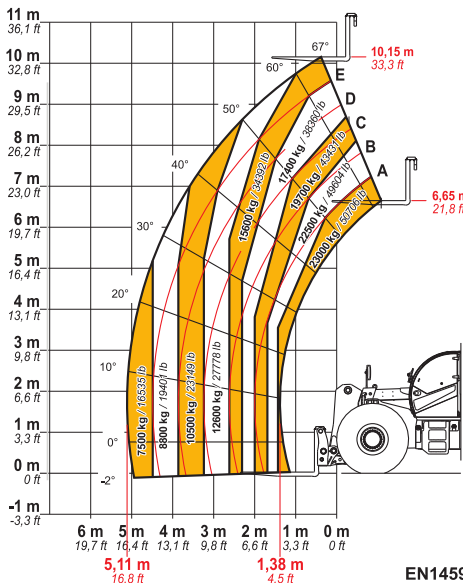

DOCDI0000810



EN1459 Annex-B

230.10