

>>>>
WX SERIES

WORKYQUAD



WX SERIES



ABMESSUNGEN UND LADEDIAGRAMME*

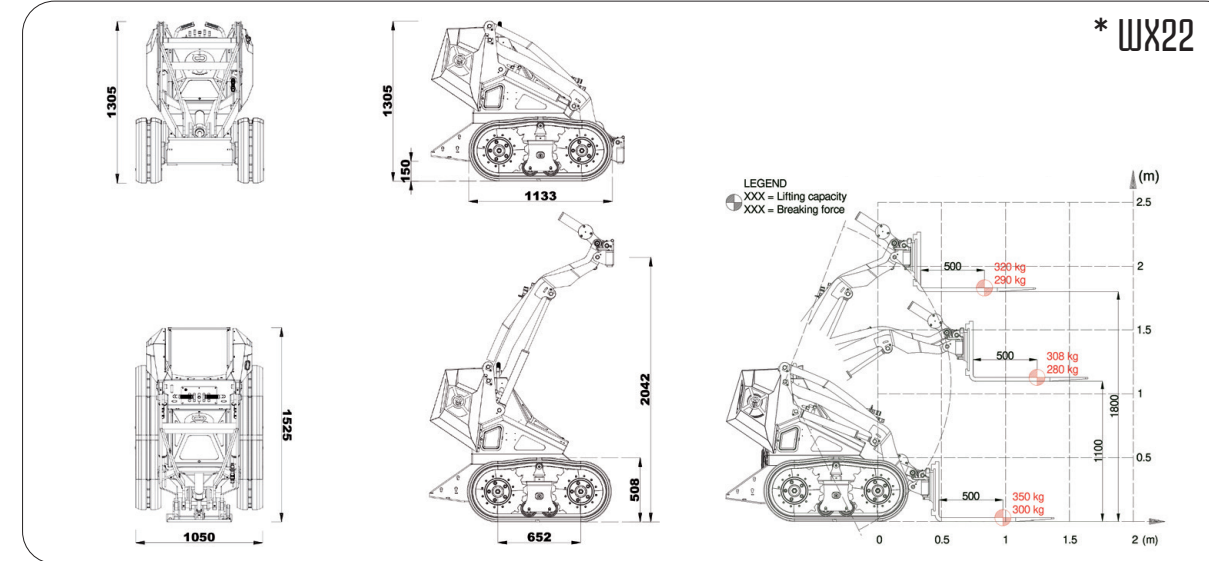

GUMMISPUUR



Gummiketten mit All-Trac-Profilmuster.
Schienenmodul, das über zwei Stahlzahnräder vom Direktantrieb angetrieben wird.
Weniger Druck auf den Boden und mehr Grip, geringerer Widerstand gegen Vorschub (Rollreibung). Besserer Auftrieb mit konsequenter Reduzierung des Sinkrisikos auf weichem Untergrund.

DIE WX-SERIE

	HUBKRAFT	MOTORLEISTUNG	HYDRAULIKSYSTEM	HUBHÖHE
WX 22	350 Kg (mit Kontergewicht)	22,1 PS	35 l/min	2042 mm
WX 15	340 Kg (mit Kontergewicht)	14,8 PS	25,6 l/min	2042 mm
WX ECO	450 Kg (mit Kontergewicht)	5,7 Kw	18,5 l/min	2042 mm

WORKYQUAD
MINILOADERS

CAST GROUP SRL
Via A. Meucci, 18 I-30035 MIRANO VE
ph. +39041 5701827 fx +39041 5726786
info@cast-group.it

LEAF_WX_DELL_062022_A000000046

Die Angaben, die in diesem Dokument enthalten sind, können ohne vorherige Ankündigung und / oder Ankündigung verändert werden.
Cast Group behält sich das Recht vor, seine Produkte ohne Verpflichtung zur Kommunikation zu ändern. Die Bilder in diesem Dokument sind nur eine demonstrative Zwecke.

WORKYQUAD >>>>

WX SERIES



WX22
WX15
WX ECO

de

www.workyquad.it

>>>>
WX SERIES

WORKYQUAD



Die WorkyQuad-Serie wird heute bereichert mit einer neue verfolgte Version.

Die WX Version ist im WX22, WX15 verfügbar Modelle und WX ECO, der Null Emissionen Skid Lader. Praktikabilität, Robustheit und Beweglichkeit Machen Sie WX zu einem hervorragenden und vielseitigen Produkt Maschine, in der Lage, auf jedem Typ und Zustand zu jonglieren des Geländes. Die WX Version wurde entwickelt für der anspruchsvolle Profi, der umziehen muss auf kleinem Raum und gleichzeitig eine zuverlässige Maschine, klein, aber mit großer Leistung.



VERBESSERTER GRIP IN ALLEN SITUATIONEN.

Honda GX690 Motor, 688 ccm Hubraum
Anzahl der Zylinder: 2
Zündung: elektrisch
Umdrehungen pro Minute: 3600
Kühlung: auf dem Luftweg
Kraftstoff: Benzin Euro 95
Kraftstofftankinhalt: 15 Liter
Antriebssystem: 4WD hydrostatisch
Hydrauliköltankinhalt: 44 Liter
Lenkung: Skid-lenk
Leergewicht: 830 kg

WX22

GUMMISPURR
Gummispurr
mit verbessertem Grip
mit allen trac schnitzen.



HUBARM

Hoher Stahlarm
Widerstand, System von
Doppelzylinder heben.

TREIBSTOFFTANK

Integrierter Tank
zur Karosserie.
Fassungsvermögen von 25 Litern.



WX15

Auch erhältlich in
funkgesteuerte Version.

Kubota Z602 Motor, 599 ccm Hubraum
Anzahl der Zylinder: 2
Zündung: elektrisch
Umdrehungen pro Minute: 3200
Kühlung: flüssig
Kraftstoff: Diesel
Kraftstofftankinhalt: 25 Liter
Antriebssystem: 4WD hydrostatisch
Hydrauliköltankinhalt: 25 Liter
Lenkung: Skid-lenk
Leergewicht: 884 kg



Landwirtschaft
Zuchtbetriebe
Garten, Landschaftsbau
Baugewerbe
Instandhaltung der Straßen



WX ECO

Motor: Permanentmagnete
Umdrehungen pro Minute: 2500
Batterietyp: Traktionsbatterie
Batteriekapazität / Spannung: 240 Ah / 36V
Antriebssystem: 4WD hydrostatisch
Hydrauliköltankinhalt: 17 liter
Lenkung: Skid-lenk
Leergewicht: 1050 kg

ZERO
EMISSION

DIE UMWELT DANKE.

Die elektrische Version der WX-Serie respektiere die Umwelt. Null Emissionen für sauberere Luft und ökologische Batterien mit verbesserter Sicherheit, frei von Flüssigkeitslecks. Die Ladezeiten betragen ca. 7 Stunden, während die Ladeautonomie bei durchschnittlichem Arbeitsregime bei etwa 7 Stunden liegt 7/8 Stunden.