

GENESIS 40XD



GENESIS 40XD



ABMESSUNGEN UND LADEDIAGRAMME

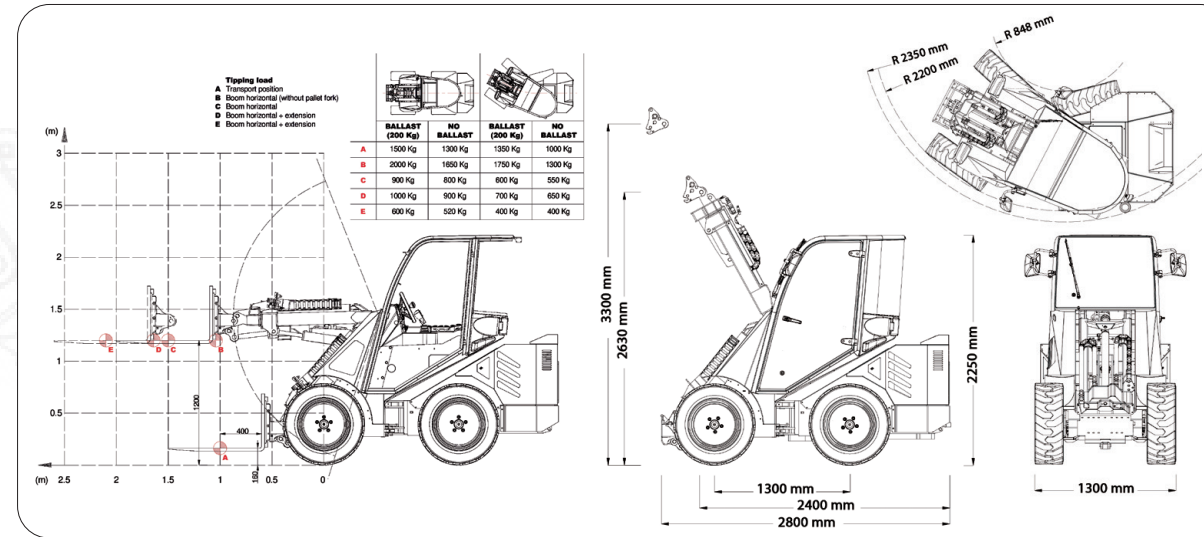

RÄDER

RASEN
29X12.50-15



GENESIS 40XD

	HUBKRAFT	MOTORLEISTUNG	HYDRAULIKSYSTEM	HUBHÖHE
GENESIS 40XD	1500 Kg (mit Kontergewicht)	38 Hp / 28,3 KW	66 l/min	3300 mm



CASTGROUP

CAST GROUP SRL
Via A. Meucci, 18 I-30035 MIRANO VE
ph. +39041 5701827 fx +39041 5726786
info@cast-group.it

GENESIS 40XD >>>>

the professional choice.



www.castloaders.it

LEAF_GENESIS40XD_DEU_02_2022_A000000010

Die Angaben, die in diesem Dokument enthalten sind, können ohne vorherige Ankündigung und / oder Ankündigung verändert werden. Cast Group behält sich das Recht vor, seine Produkte ohne Verpflichtung zur Kommunikation zu ändern. Die Bilder in diesem Dokument sind nur eine demonstrative Zwecke.

40XD >>>> GENESIS

Genesis 40XD wurde aus der Entwicklung des bewährten 45T-Modells geboren und ist heute die beste Lösung für anspruchsvolle Profis. Der Allradantrieb ist gelenkt und bietet, vor allem auf kleinem Raum, eine außergewöhnliche Manövrierfähigkeit. Die Innenräume sind komfortabel und bieten eine vollständige Instrumentierung mit einem elektronischen Display der neuesten Generation. Der verstellbare und bequeme Sitz ist mit Armlehne und Sicherheitsgurten ausgestattet. Die Kabine ist schalldicht und kann mit Heizung und Klimaanlage ausgestattet werden. Der 11-Fach Joystick ist Standard, 15-Fach ist option.



Vier Räder
Lenkung und
außergewöhnlicher
Grip auf jedem Gelände.



4WS



BELEUCHTUNG

Arbeitscheinwerfer.

HAUBEN

Schalldichte Metallhauben sind abnehmbar mit einem einfachen "Klicken" für Inspektionen und Instandhaltung.

KABINE

Schalldichte Kabine in gehärtetem Glas. Erhältlich mit Heizung und Klimaanlage.



Standard-einstellung

Motor Yanmar Stage V / 38 Ps | Geschwindigkeit 16 Km/h | Hydrostatischer Fahrtrieb -4WD | Elektrische Differentialgetriebe
Wasser Kühlung | Parallelführung | Zusatzhydraulik 66 l/min | Gelenkfahrgestell mit 4 Lenkräder | 11-fach Joystick (15-fach option)
12 V Steckdose + vorne elektrische Hilfsausgang (165W) | Digitale Armaturnebrett mit Piepton | Ergonomischer Sitz mit Armlehnen,
Kopflehne und Sicherheitsgurt | Windschutzscheibe mit Siebwischer | Universal Schnellwechselplatte
Metallhauben | ROPS Überrollbügel + FOPS Dach | Teleskop-Hubarm | Traktor Bereifung 29x12.50-15 | Gewicht 2.100 Kg



Landwirtschaft
Zuchtbetriebe
Garten, Landschaftsbau
Baugewerbe
Instandhaltung der Straßen



SICHERHEIT UND STABILITÄT.

Genesis 40XD wurde entwickelt, um sicher zu sein. Der Gelenkrahmen besteht aus hochfestem Stahl und der Allradantrieb in Kombination mit dem Allradlenksystem macht diese Maschine stabil und gleichzeitig sehr handlich, auch in schwierigem oder unebenem Gelände. Die Leistung des Hydrauliksystems ermöglicht es Ihnen, extrem einfach und in absoluter Sicherheit bis zu 1500 kg zu heben. Der großzügige Yanmar Stage V-Motor der neuesten Generation verleiht dem Fahrzeug Kraft und Ruhe.